

Любезный Хомяков,
 Покорнейше прошу
 Присоединиться к нашей камарилье,
 Пофилософствовать, порассуждать, пошу-
 шукаться, попить чайку-ли
 под местное варенье, а не варенье,
 так под говоренье.

Отчётливо звучит ночной мотив
 пичуги трепетной, устроаясь на дощатой
 – отечество, отчаянье, обрыв –
 скамье, тетрадь поспешно отворив,
 выискиваешь нужные цитаты.

История, Россия, удила,
 И конь-огонь зрачком недобро косит
 И как дела – ещё не родила?
 И где тебя, отчизна, черти носят?
 Как в три котла
 с парным, да с кипятком
 А до того – с студёною водицею
 Иван-дурак, так ты дурным скачком:
 Опричина, раскол – да в революцию?

Отечество... отчёркнут календарь
 Прочь меланхолия, реальны наши цели
 из рабства до сияющей купели
 Община, земство, улица, фонарь...

Отчерчено, и полоса зари
 Растаяла в сгущаемом эфире
 И чёрные стволы-богатыри
 шатром ветвей пространство расчертили.

И Богучарово лежит ночным бугром,
 И чары осени наброшены на тропы.
 И Богу Богово, и Русь тугим ядром
 Напряжена под скорлупой Европы.

В БОГУЧАРОВЕ

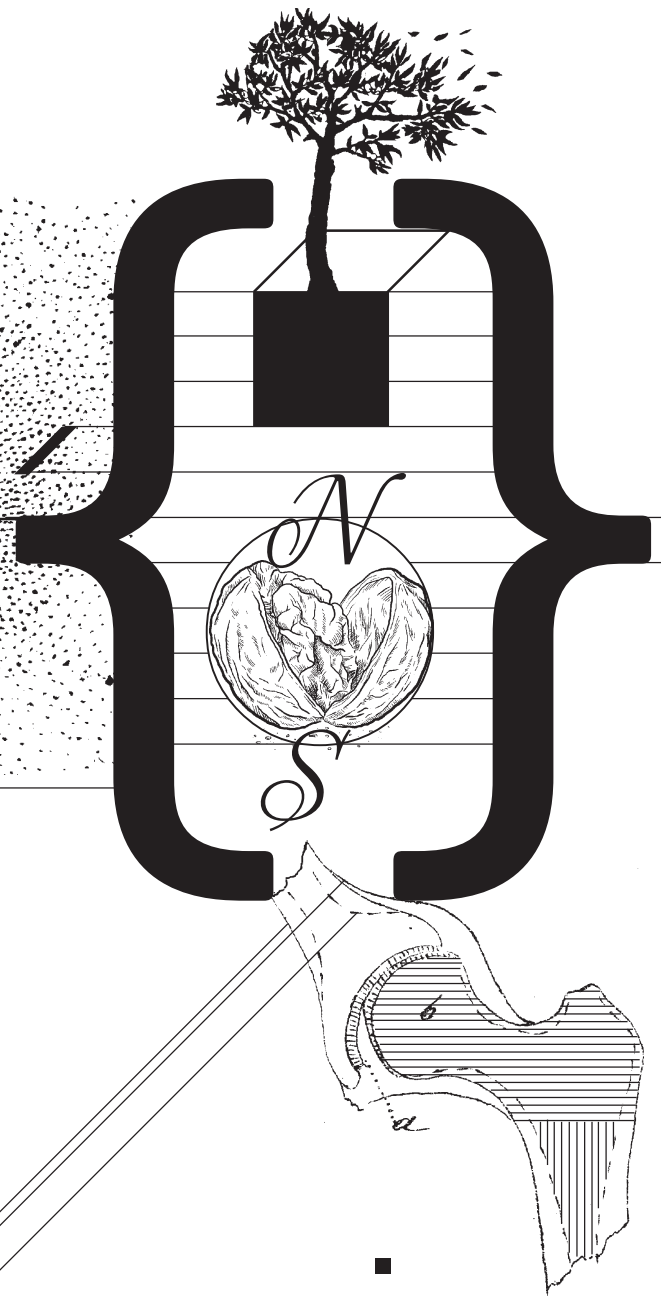
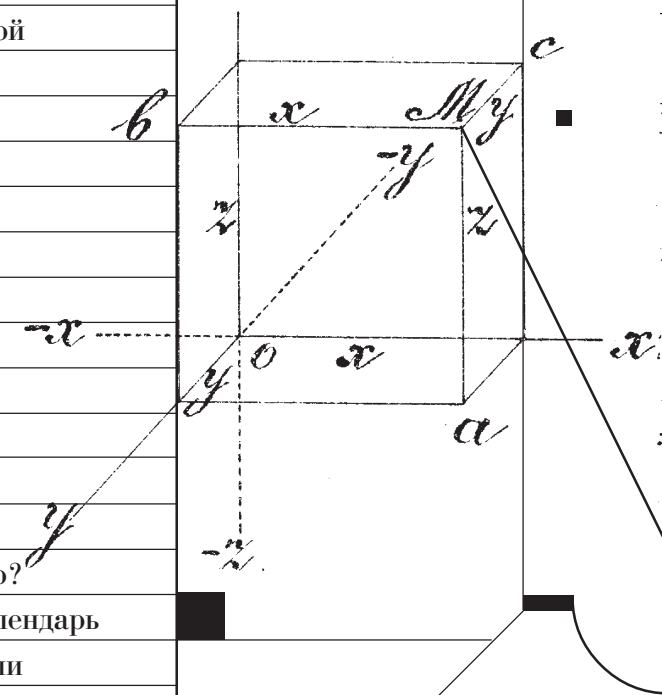

Дало ли много знанье языков,
 Любезный Хомяков?
 Или как брат Языков,
 Ты безъязык, а в
 молчаливости своей расчерчен,
 как станциями паровозный путь.
 Европа? Азия? Бредёшь куда-нибудь
 Ночной аллеей зябнущего парка.
 И парка
 Ткань плетёт, и свищет филимела,
 несмело
 мысль сквозит
 о старом и о новом,
 и о том, что за волною
 мысленных морей земля есть
 и над той землею
 сияет дивной красотою
 разумной жизни эмпирей...

Но вот меж ночью и днём
 на небе бледно-голубом
 смешеньем пламени и хлада,
 слиянием небес и ада,
 где сплетены лучи и тьма
 заря, волшебная прохлада
 разгорячённого ума
 восходит.
 На тебя нисходит
 покой.

Как сладко быть в природе
 в громах, вихрях и непогоде
 пространство неба прорезать
 мечту и радость осозать.
 Там языков не нужно много
 единый для всего от Бога
 для всех явлений дан урок.
 Стремясь к его припоминанью
 умом, дыханьем и гортанью
 трепещешь ты, как мотылёк.

И вот заря уже накрыла
 Полмира...

УТРО

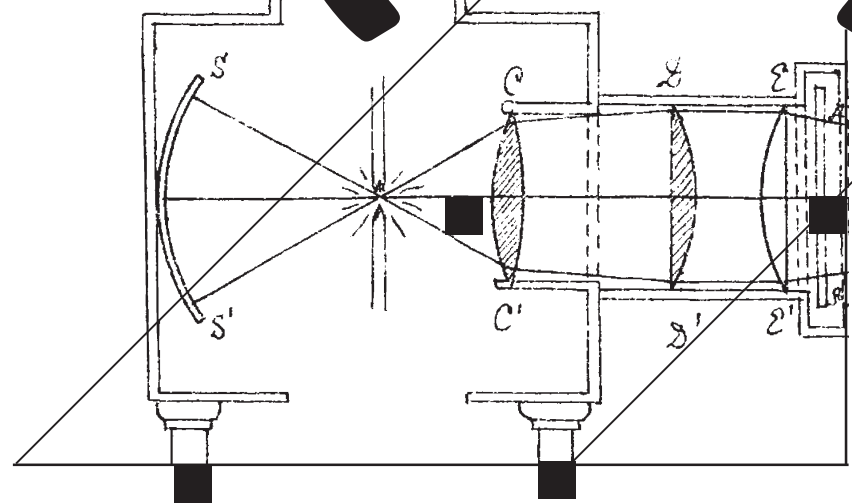
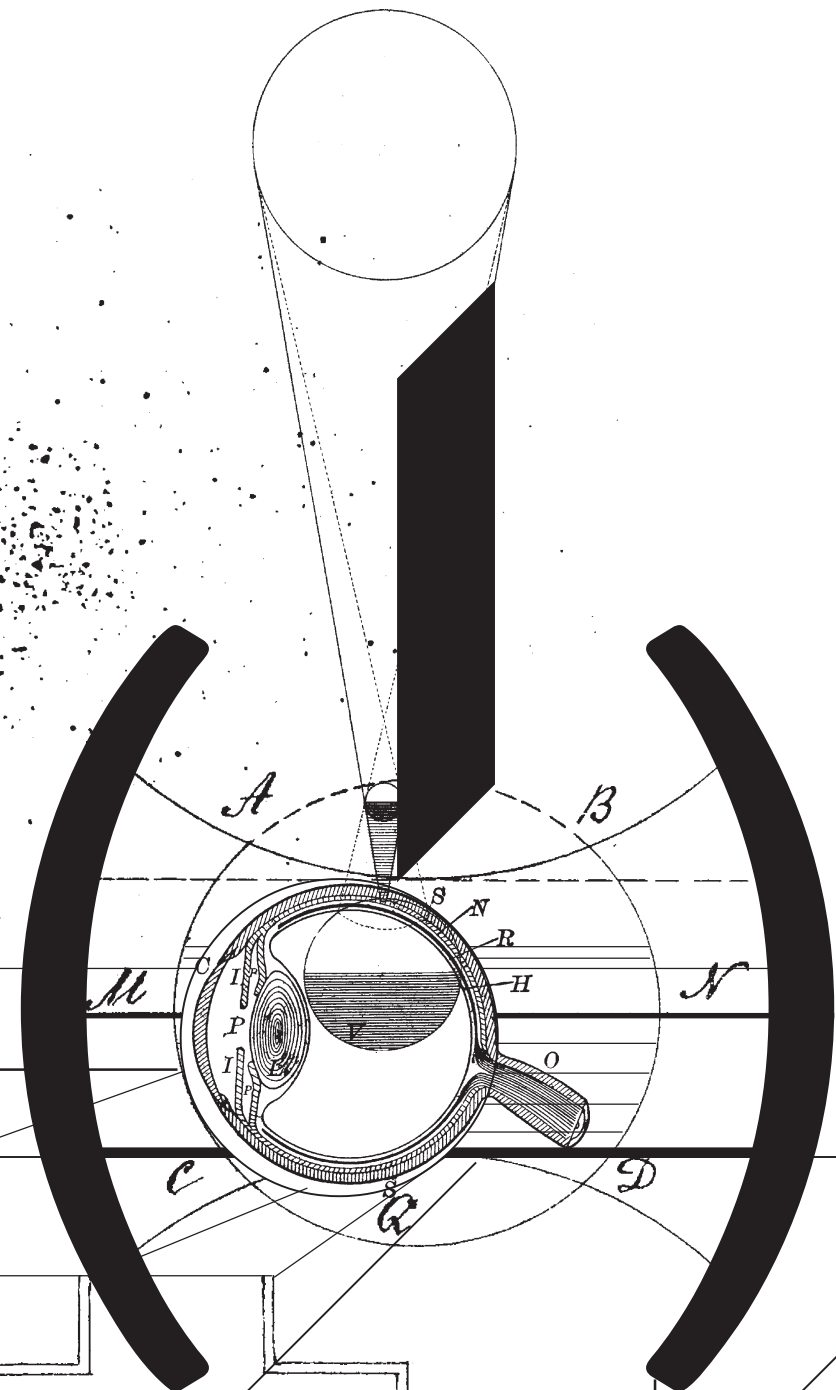
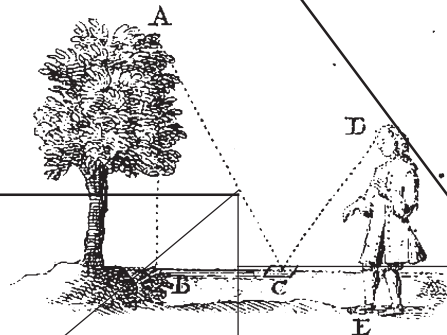

2

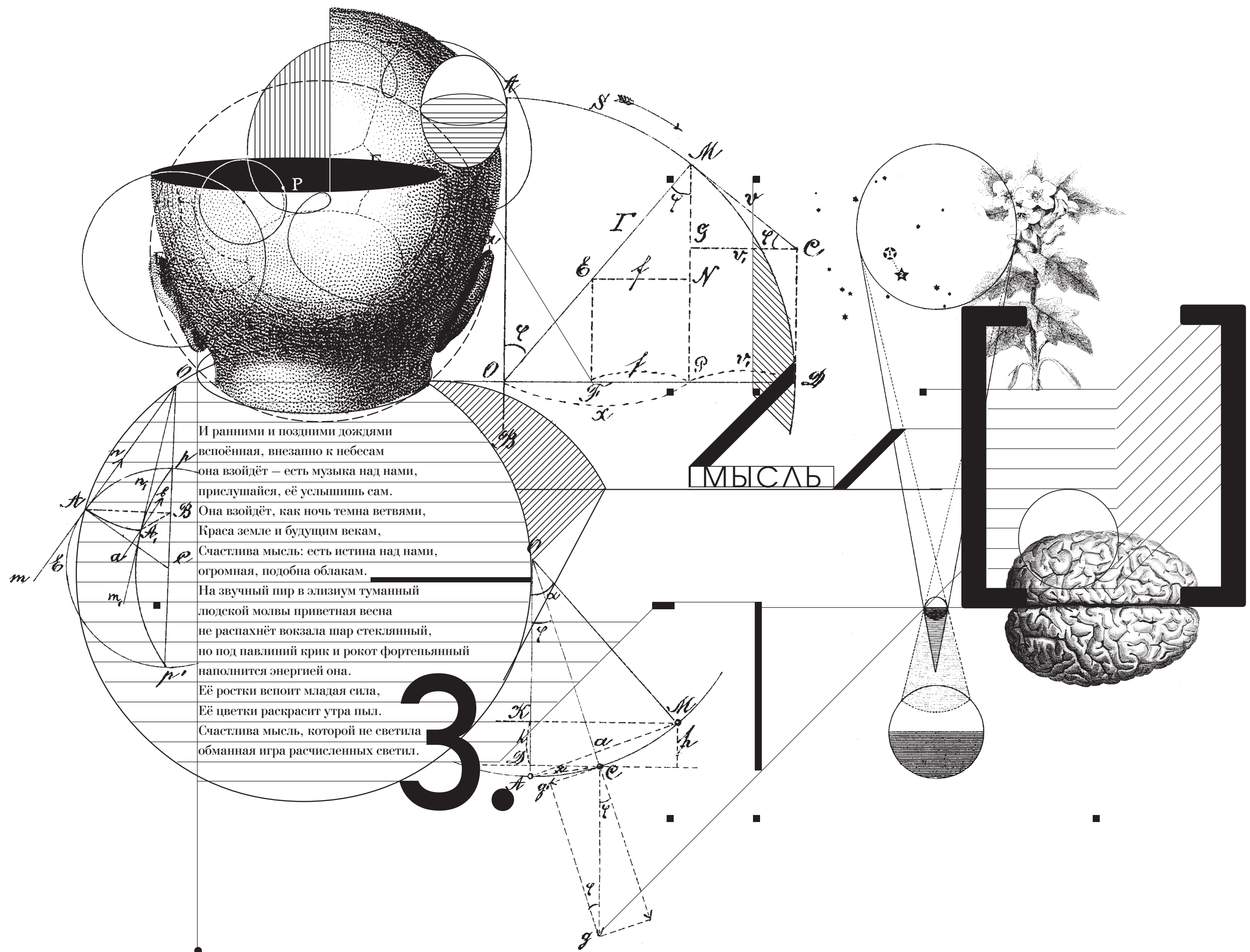

И ранними и поздними дождями
 упоённая, внезапно к небесам
 она взойдёт — есть музыка над нами,
 прислушайся, её услышишь сам.
 Она взойдёт, как ночь темна ветвями,
 Краса земле и будущим векам,
 Счастлива мысль: есть истина над нами,
 огромная, подобна облакам.
 На звучный пир в элизиум туманный
 людской молвы приветная весна
 не распахнёт вокзала шар стеклянный,
 но под павлиний крик и рокот фортепьянный
 наполнится энергией она.
 Её ростки вспоит младая сила,
 Её цветки раскрасит утра пыл.
 Счастлива мысль, которой не светила
 обманная игра расчисленных светил.

3

МЫСЛЬ

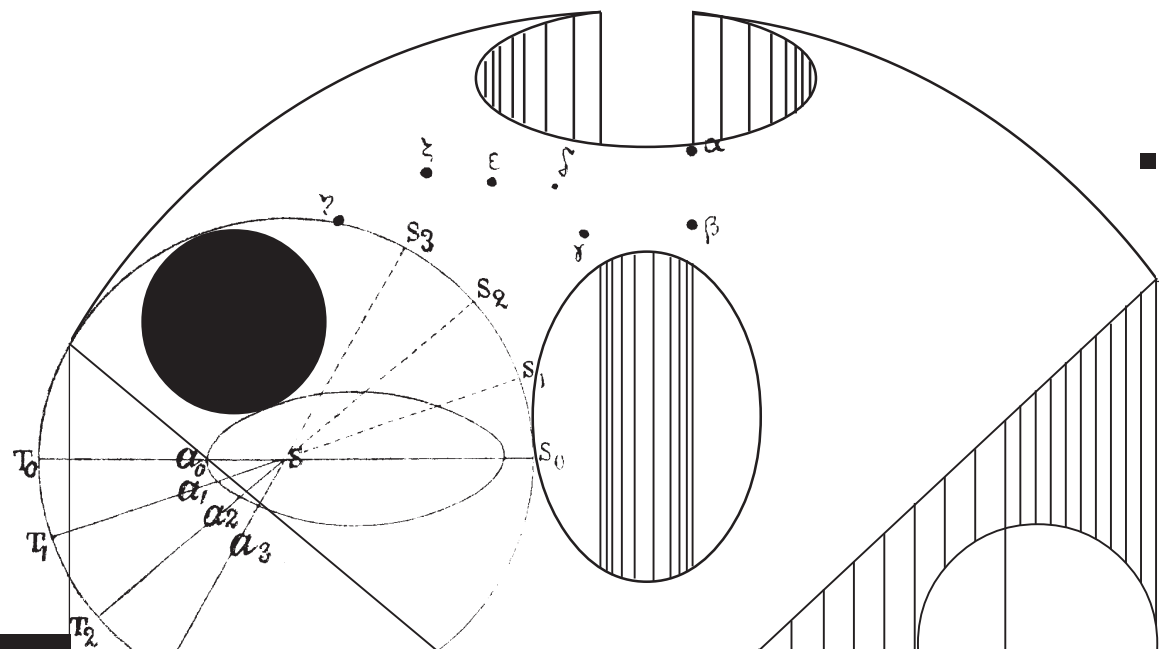

Не чуждый бедствиям земным
вдруг увлечёшься неземным,
когда возникнет ткань сюжета:
наброски, замыслы, стихи и-
ли свободные стихии
воды и света.

В АЛЬБОМ

И прочь тоску под чёрной думой!
Ночной печали след угрюмой
сотрёт жемчужная слеза.
Воспламенён огнём желанья,
ты меж кулисами страданья
уже — и ты стремишься за...

И полон светлыми мечтами,
паришь ты мыслью над звездами.
Глядишь как частный серафим,
согласный с жребием своим.

4.

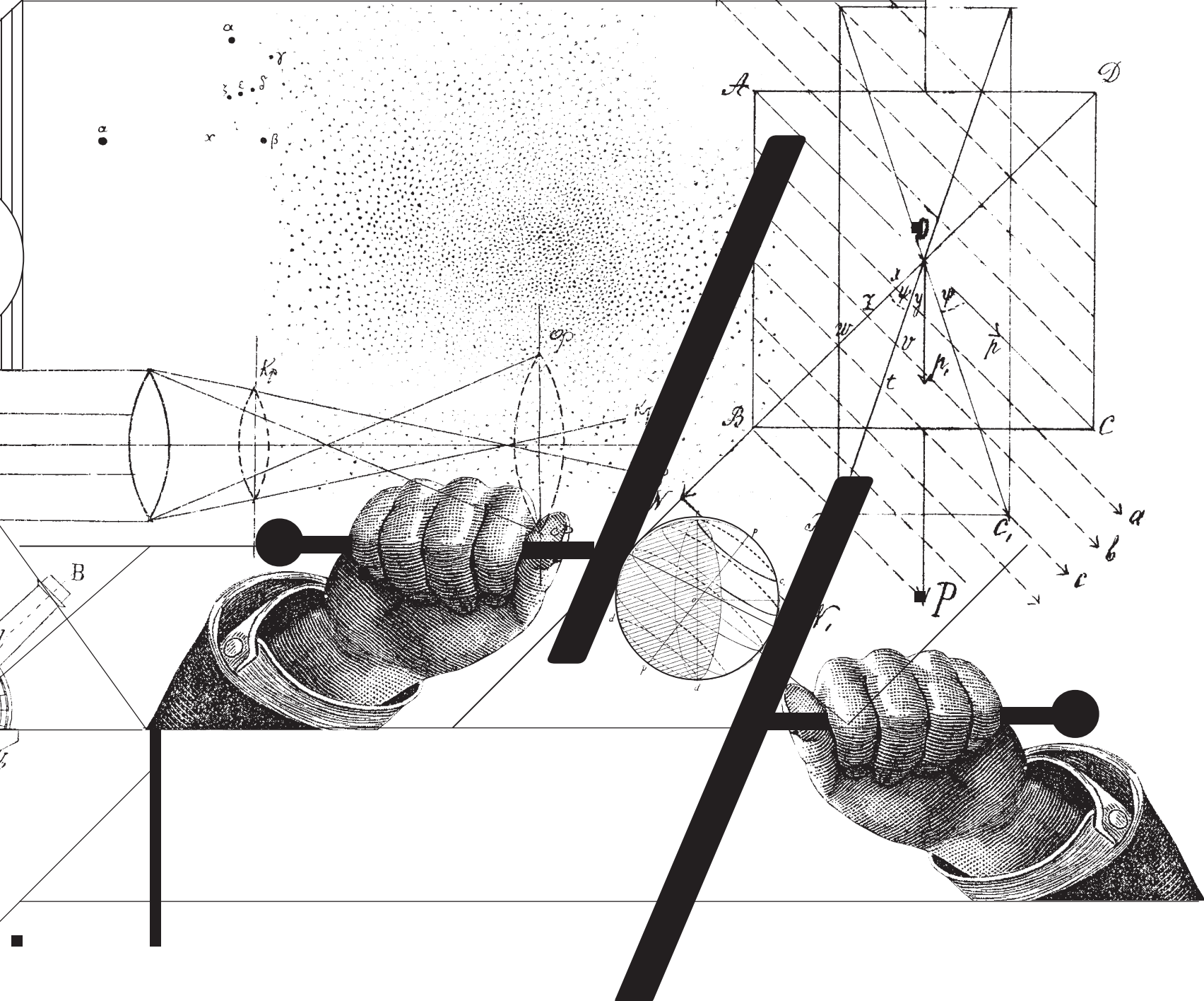

Как в бурном море за волною,
рева как вол, бежит волна.
Как в мутном небе, пеленою
окружена, дрожит луна,
и неземная желтизна
её — как залп перед войною.
Так плыли мы, влекомы роком,
не осквернив уста упрёком
стихии вод.
И вот
как счастья светлого виденье,
порой манящее вдали,
в клубах открылось просветленье
и очертание земли,
куда влекло нас Провиденье.

Утихло...
Синева небес полощется в волне.
И вымпела косой отрез трепещет в вышине.
И мачта клонится, и полнится мечта,
и чайка резвая, как гения черта,
чиркнувшая итог прошедшей бури,
коснувшись пенных вод,
растаяла, как лёд,
в пылу пленительной лазури.

5. ПО ПУТИ В АНГЛИЮ

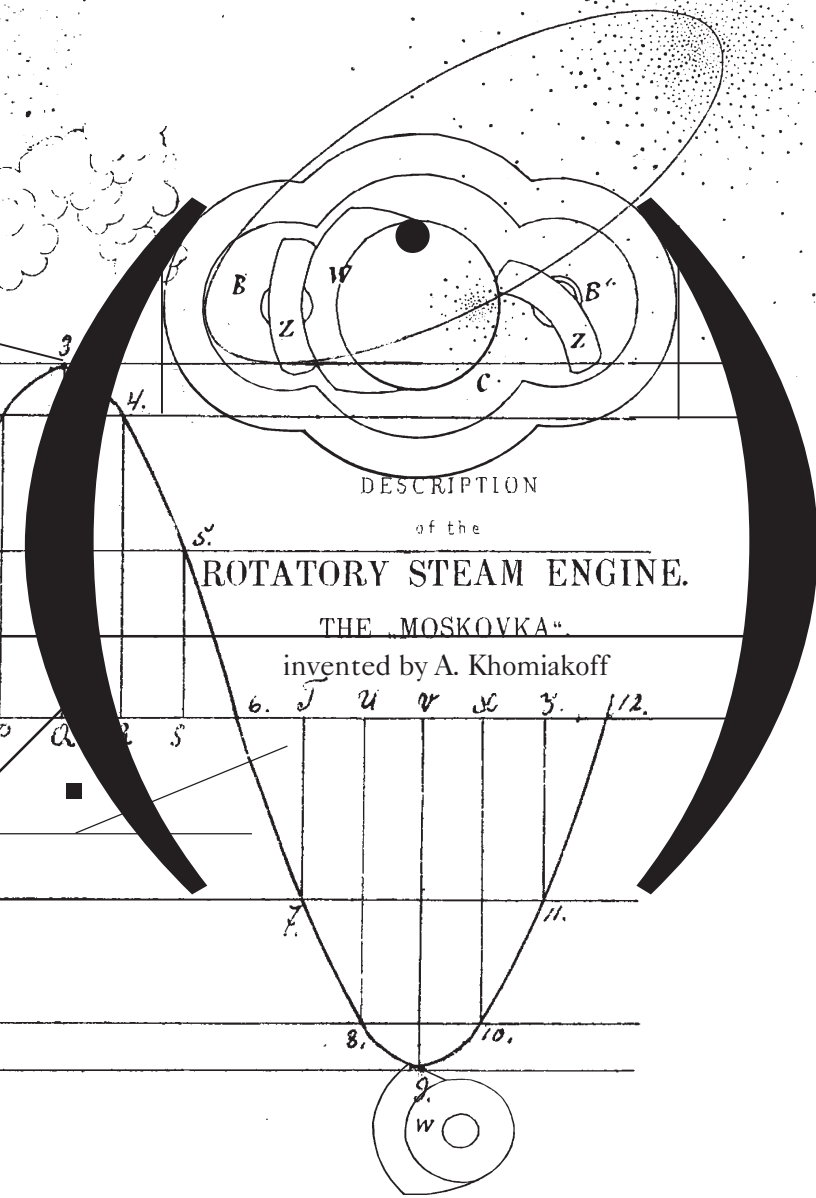
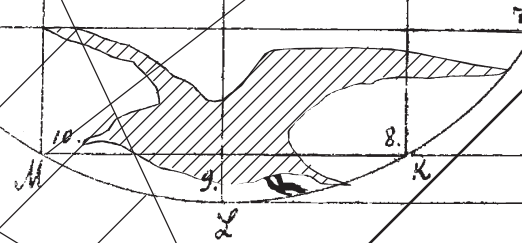
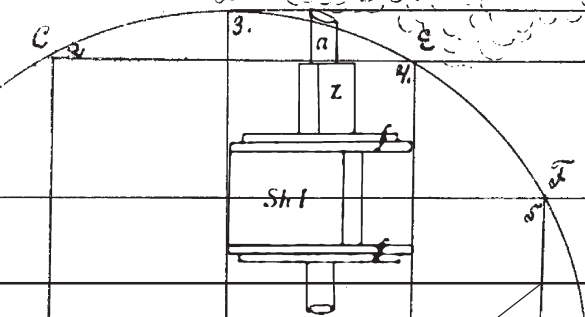
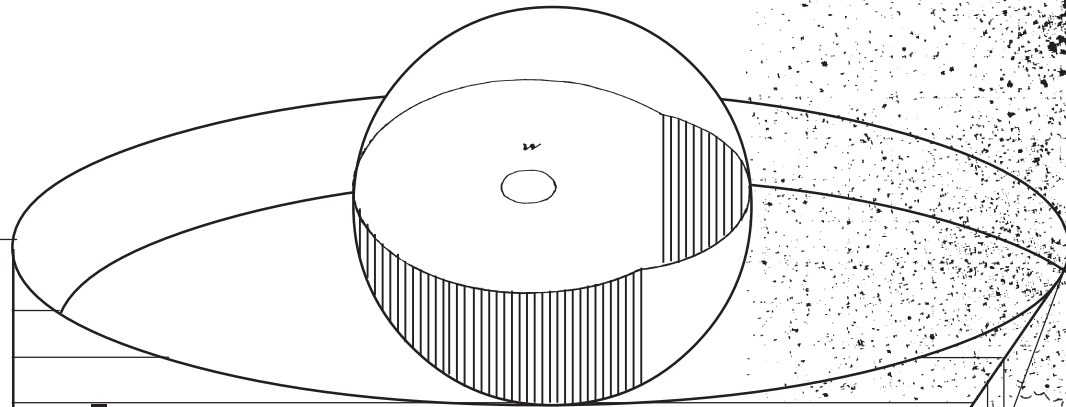

DESCRIPTION
of the
ROTATORY STEAM ENGINE.
THE "MOSKOVKA"
invented by A. Khomiakoff

6. 7. 8. 9. 10. 11. 12.

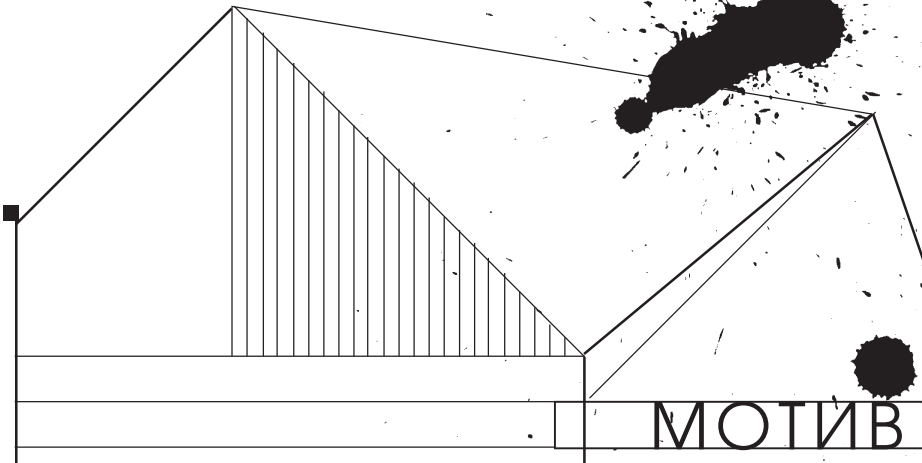

Не распахнутся небеса
 Не снидет чистая роса
 К тебе поэзии священной,
 Когда тщетою искушенный
 Суетность мира полюбив
 Ты позабудешь свой мотив
 Изысканный и вдохновенный.
 Тогда, потерей ослепленный,
 Увянешь ты, как эфемера
 Цветок, что тронут был дождём
 Единожды – а перерыва
 Ни он, ни ты – не переждём.
 И стебель тающий иссохнет
 Под терном помыслов земных
 Когда в душе твоей заглохнет
 Мотив.

6.

МОТИВ

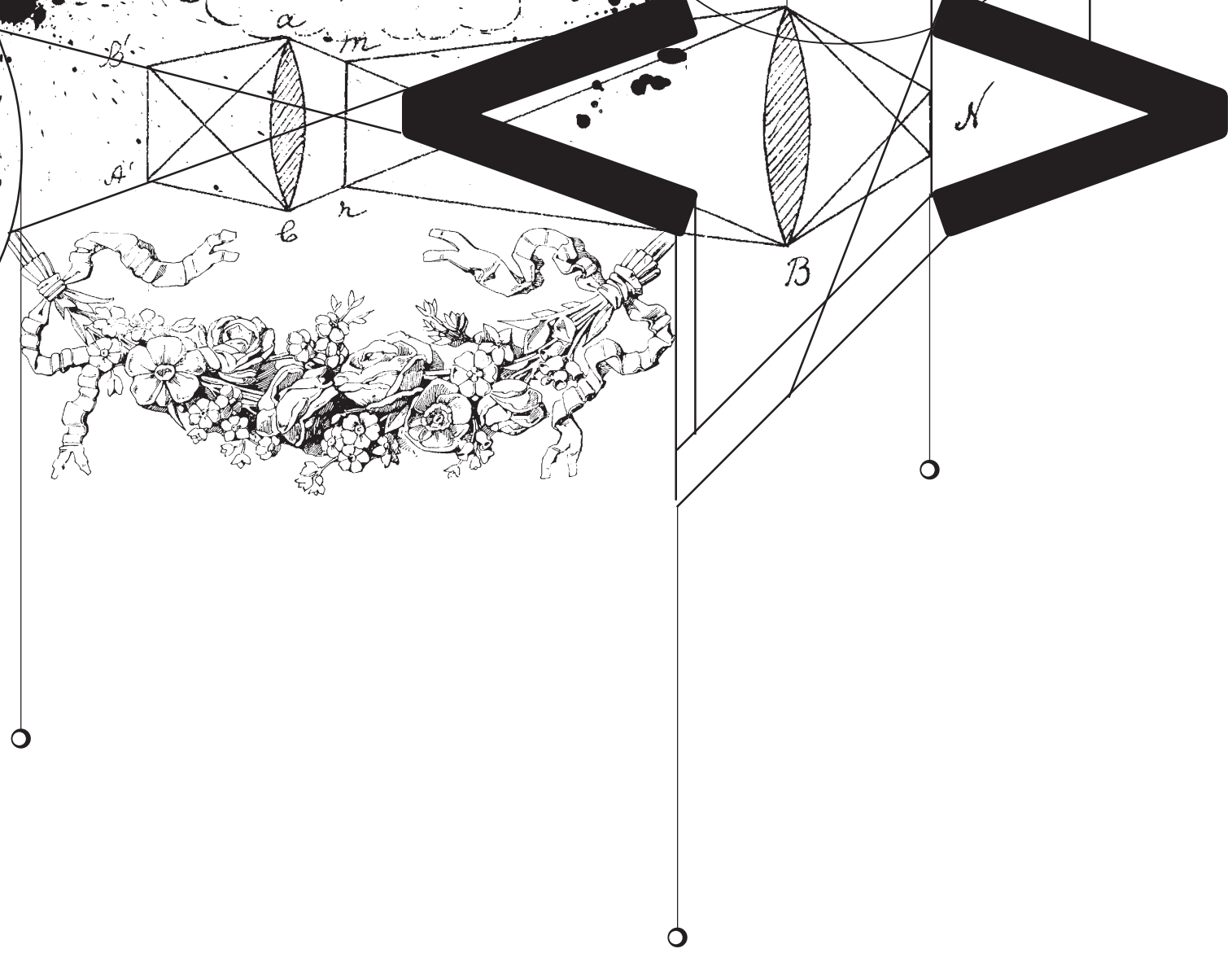
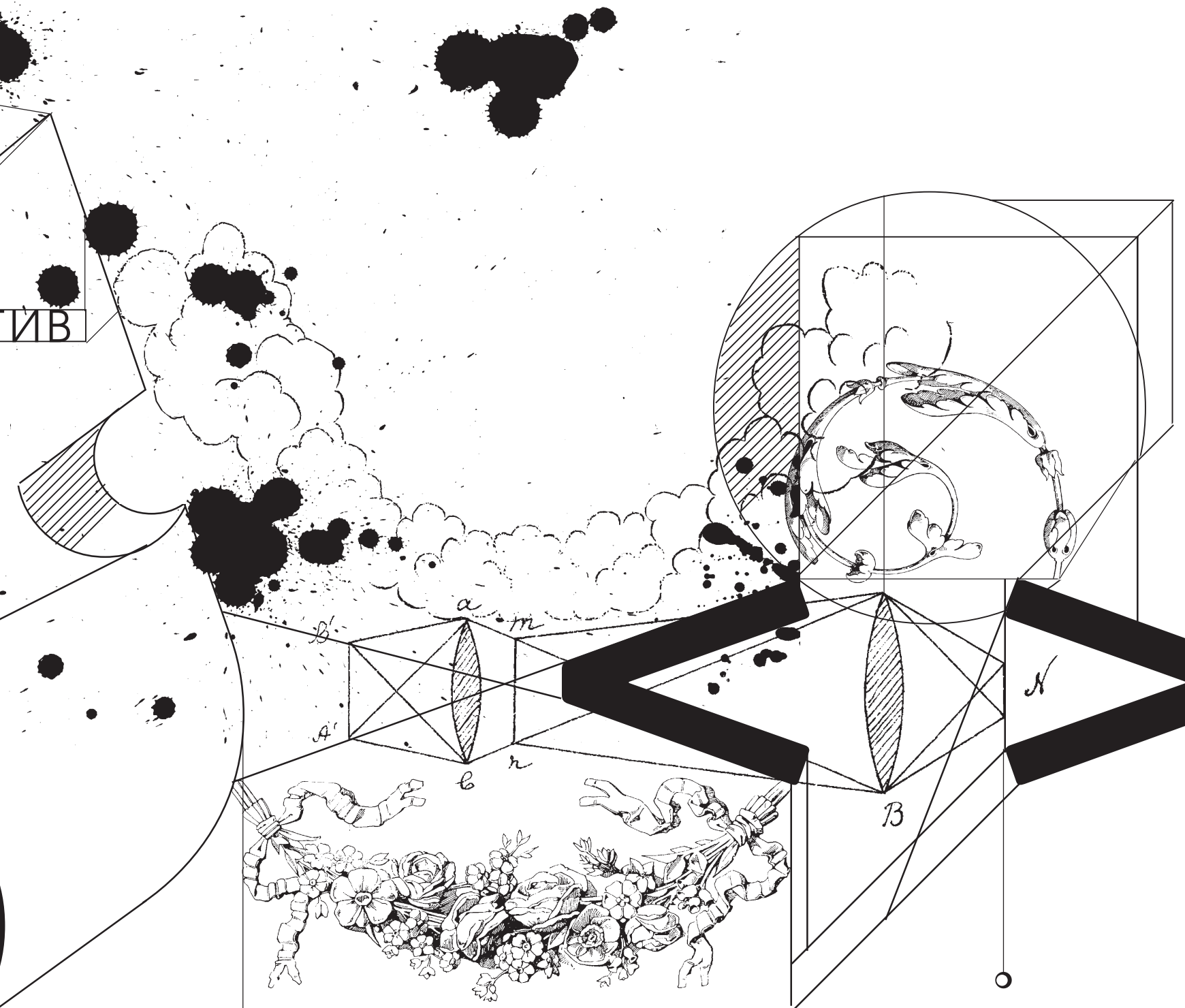

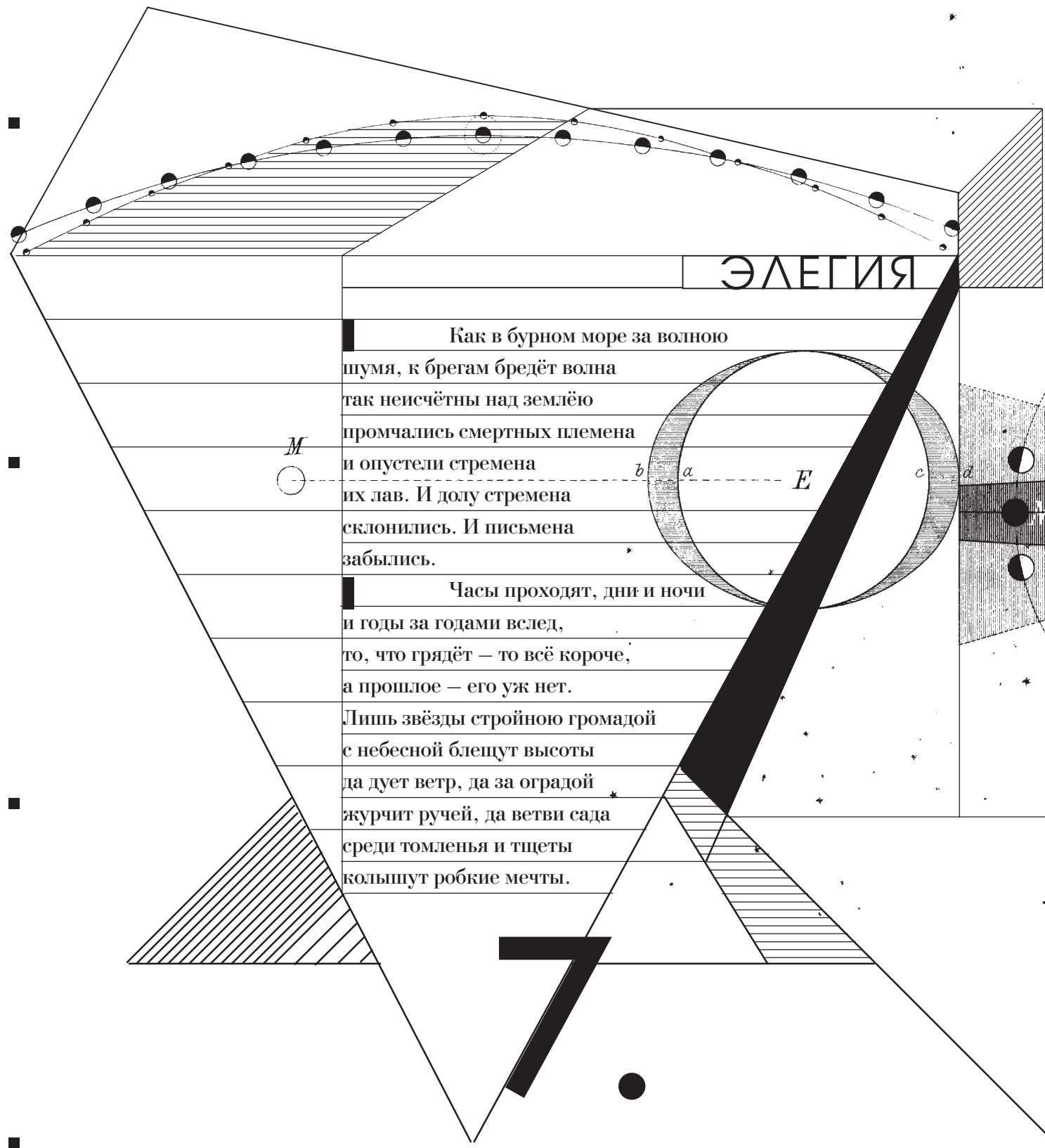

ЭЛЕГИЯ

Как в бурном море за волною
 шумя, к брегам бредёт волна
 так неисчётны над землёю
 промчались смертных племена
 и опустели стремена
 их лав. И долу стремена
 склонились. И письма
 забылись.

Часы проходят, дни и ночи
 и годы за годами вслед,
 то, что грядёт — то всё короче,
 а прошлое — его уж нет.
 Лишь звёзды стройною громадой
 с небесной блещут высоты
 да дует ветер, да за оградой
 журчит ручей, да ветви сада
 среди томленья и тщеты
 кольшут робкие мечты.

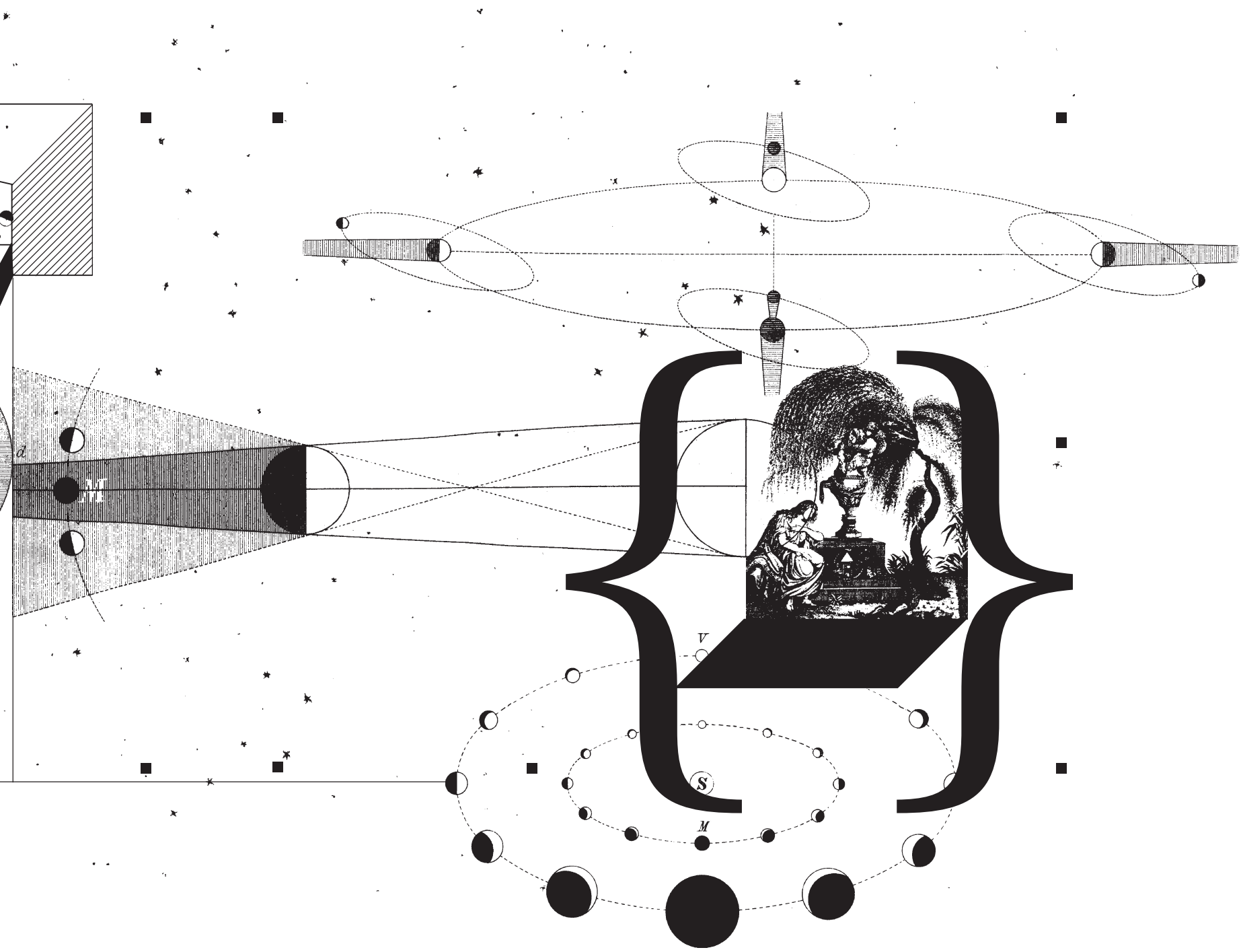

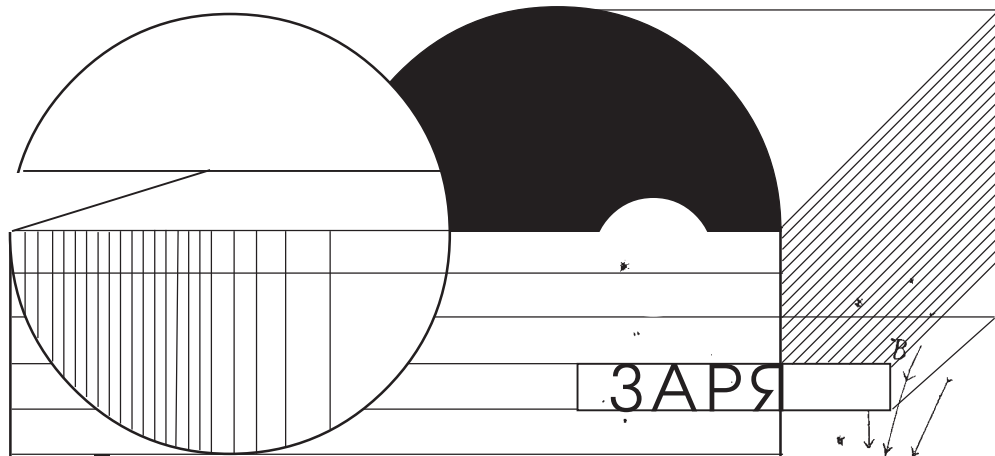

Когда восстанет в тьме ночной
 Вся роскошь дивная созданья,
 Придёт поэту час страдания
 Час ослепления и терзания —
 Бессилен выразить душой
 Задумчивой он звёздный рой
 (И дольней лозы прозябанье)
 Мир целый образов и снов...
 Он рвётся к звукам, ищет слов,
 Но песен нет ему в награду
 И вдохновения отраду
 Не пригубить душе немой...

Однако только Феб скупой
 Чуть приподнимется от ложа,
 В груди бессильной и пустой
 Вмиг обнаружится пропажа:
 Сверкнёт искрою вдохновенье
 Вновь чудной силы грудь полна
 И льётся стройно песнопенье
 И пенит струи в озареньи
 Сладкоречивая волна.

